

LARSON · JUHL

PICTURE MOULDING

- 2020 SPRING -



SPRING COLLECTION
2020



FA20003

カスタムミラー

モールドイング：E-52004 銀 (P.3 掲載)

額外寸：256 × 616mm

K-10234 金



K-10235 黒

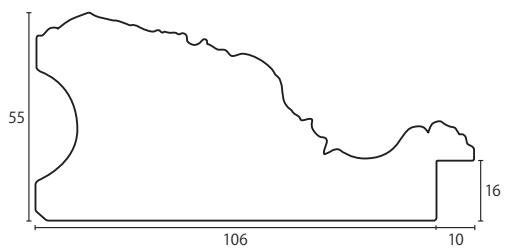

J-10236 金



J-10237 銀

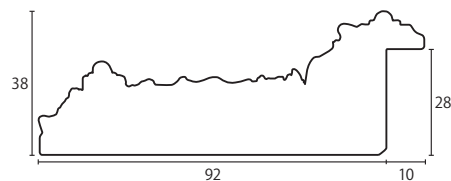

C-21019R 白

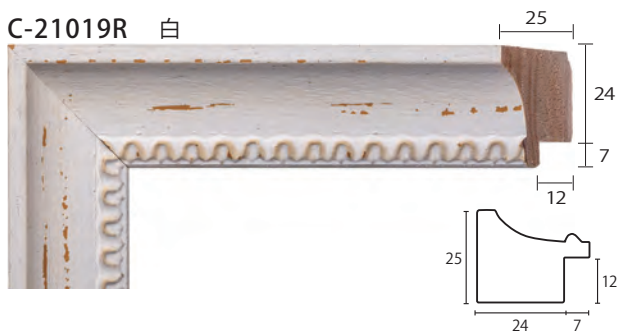

E-21021R 白

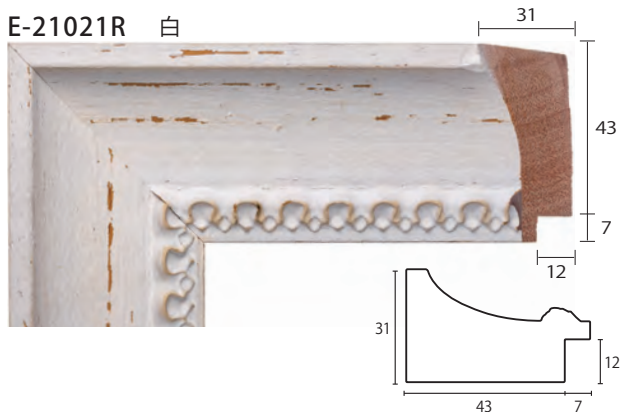

B-36066R 金 / 側面黒



B-36067R 銀 / 側面黒

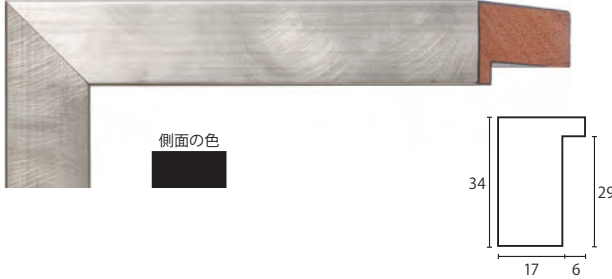

I-36145 グレー / 銀

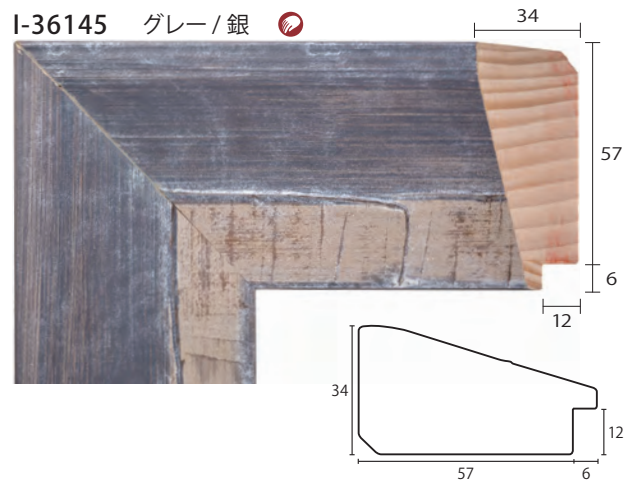

I-36142 白 / 銀



風合いの例 (モールディング: I-36144)

赤をベースに、オレンジがかかった部分や、黒がかかった部分がランダムに現れる仕上がりになっています。手仕上げならではの風合いです。

I-36143 黄 / 銀



C-36146 銅



C-36147 銀



I-36144 赤 / 銀



I-36142 ~ 36145 は、職人による手塗り塗装のため1本ずつの風合いに違いがございます。右画像をご参照ください。

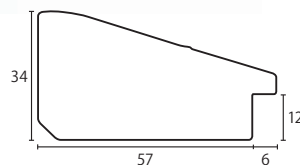

C-36148 銅



C-36149 銀



1本ずつ手作業による仕上げ
風合いのばらつきが多くみられます

モールディングは入荷毎に、色・仕上げ・寸法に微妙な違いが生じたり、カタログとも色が異なることがあります。寸法には±1mm程度の誤差がある場合があります。

C-49001R 黒



H-52003 銀

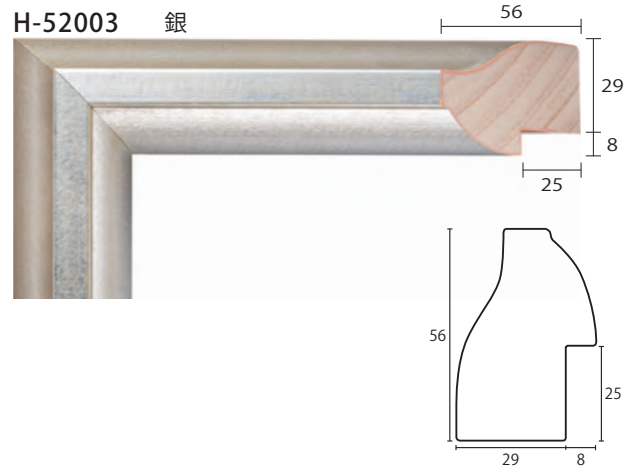

E-49004R 黒



E-52004 銀

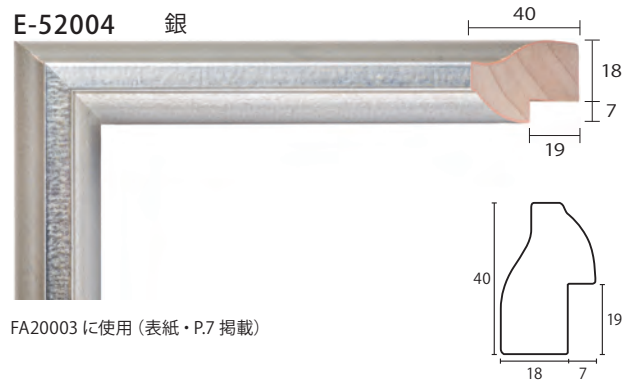

FA20003 に使用 (表紙・P.7 掲載)

A-49527 白

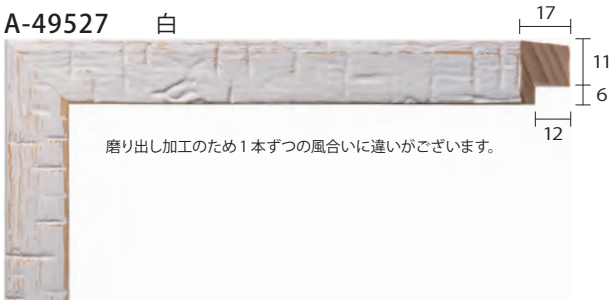

A-49528 木地

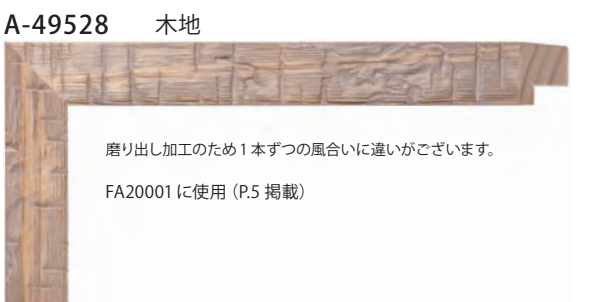

H-52005 銀

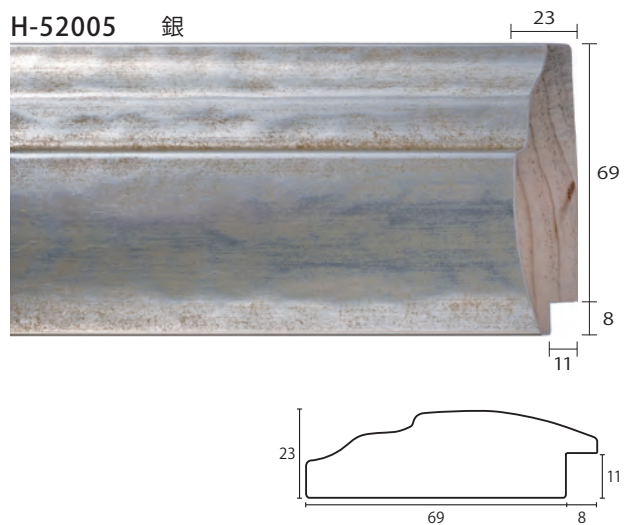

A-49529 黒

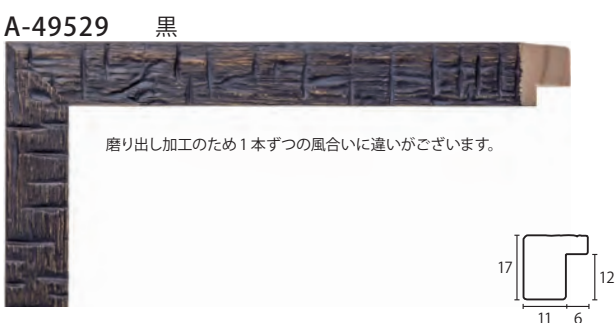

D-52006 白 / 銀



D-52007 黒



D-52008 暗銀

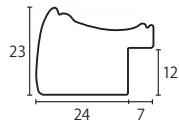

D-60049 白



D-60050 茶



D-60051 黄

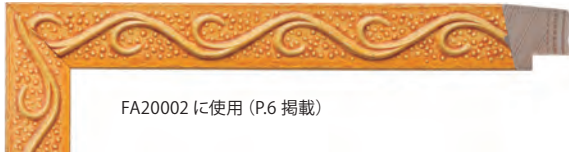

D-60052 グレー

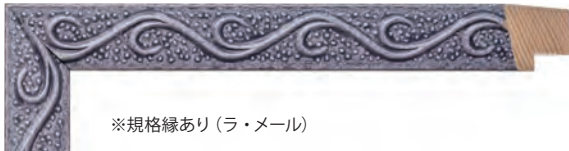

D-60053 緑

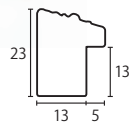
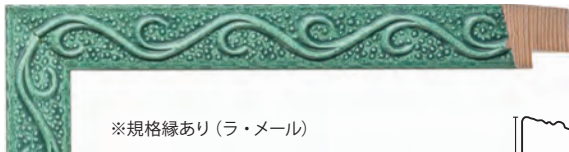

B-60055 銀



B-60056 白

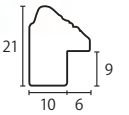

A-71012 木地

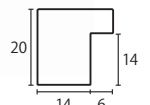

A-71013 木地

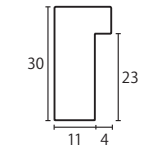

01-1050WR 白

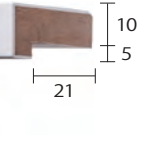
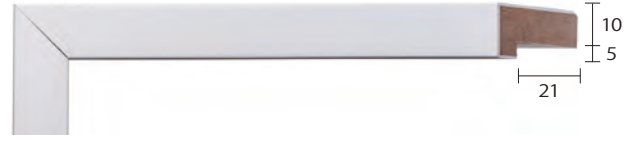

01-1051BR 黒

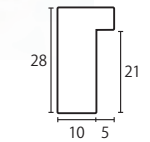

18-1052WR 白

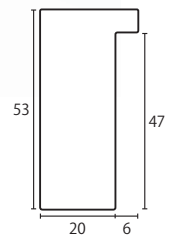

天然木の風合いを活かした仕上げ
木目 / 色味 / 濃淡 / 斑が異なります

モールディングは入荷毎に、色・仕上げ・寸法に微妙な違いが生じたり、カタログとも色が異なることがあります。寸法には±1mm程度の誤差がある場合があります。



FA20001

フレーム A-49528 木地
 ファイル Y-10154 銀

タイトル 夕映えの海 2019年9月10日
 作家 亀山和明

額外寸 394 × 448mm
 希望小売価格 20,000円 (税抜)

使用マット：
 上 8583 ペールモーブ
 下 CW6406 プラスター

お部屋に海の風景を

20年間湘南の海を描き続ける現代作家、亀山和明氏のスケッチをナチュラルな古木調のフレームで額装しました。

夕焼けの空気感と、波間に揺れるサーファーのシルエットが、穏やかなグラデーションの中で息づいています。

その時、その場所にある風景を素直に描くことで、作品を見た人にも素直な感情を与えたいという亀山氏の原画を、高品質のジクレープリントで複製しました。

海と空の色に合わせた薄紫とベージュのマットを重ね、フレームにはアクセントで銀のファイルを合わせています。角度によってきらりと光を反射する様は、揺れる波の照り返しのようです。

流木を思わせるエイジング加工が施されたフレームは、スケッチ作品特有の作り込まれていない自然な雰囲気を引き立てます。

Artist Profile ...

亀山和明 Kameyama Kazuaki
 愛知県出身
 神奈川県鎌倉市在住

instagram : @kazuaki_kameyama



HAZUAKI.KAMEYAMA

2002年に20年間のグラフィックデザイナーから画家へと転身。
 海を描く為に鎌倉に移住。
 日々海と向き合い、海を描き続けている。
 17年間に制作した作品は約4,200点。
 自身の絵は、高尚な手の届かない「芸術」であるよりも、
 生活の横にある「壁の絵」でありたいと考えている。
 空や海や風や波の表情、なにより自然からいただく素直な感動を描くことで
 見る人の心に何かしらの「安らぎ」が生まれるような作品造りをめざしている。





FA20002

フレーム	D-60051 黄
タイトル	凜然
作家	たかだみつみ
額外寸	376 × 376mm
希望小売価格	21,000円 (税抜)

使用マット：	
上・下	8520 タルク
中	8431 アンティーク

あたたかみのあるアート額装

多色摺り木版画を主とし、イラストレーションやデザインまで幅広い創作活動を行う木版画家、たかだみつみ氏の作品を、鮮やかな黄色のフレームで額装しました。

モチーフに対する愛情を、木版画ならではのあたたかみのある質感で表現した、たかだ氏の愛犬「こむぎ」ちゃんの横顔はかわいらしく、どこか泰然としていて見る者を惹きつけます。

5版8度摺りの多色摺りで繊細に表現された木版画を、高品質のジクレープリントで複製しました。

3枚重ねたマットには、不ぞろいのオーバルカットを施して、手書きの線のような味わいを持たせています。マット幅は広めにとり、作品の空気感をさらに引き出しています。

作者による作品コメント：

小さな命にも意思があり、気持ちがある。

その凜とした横顔に 命の美しさと「生きる」ということの尊さをみた。

Artist Profile ...

たかだみつみ Mitsumi Takada
新潟県長岡市出身
mitsumitakada.com

美術大学でグラフィックデザインを専攻中に木版画と日本文化に興味を持つ。その後、東京伝統木版画版元勤務を経て現在、創作木版画家として活動中。自身の表現活動とともに、日本の誇る技法・多色刷り木版画の素晴らしさを一般的に再認識してもらえるよう、地元新潟を中心とした個展の開催や、ワークショップを行なっている。また、イラストレーションやデザイン等も手掛ける。「身近なものを大切に愛おしんで丁寧に生きる。」をコンセプトに作品制作をしている。

長岡造形大学 非常勤講師



左
Title: 遠い日の思い出
制作: 2014年

右
Title: MILLETの窓
制作: 2019年



下
Title: MACHITOKI
制作: 2018年





FA20003

フレーム E-52004 銀
カスタムミラー
ピクチャーパーフェクト付き

額外寸 256 × 616mm
希望小売価格 18,000 円 (税抜)

お出かけ前の小ぶりなミラー

玄関のちょっとした壁面、シューズラックの上などにさりりと置けるスリムミラーです。

入学・卒業、引っ越しや結婚など、新生活を始めるタイミングの春にぴったりのミラーは、玄関に置いて、出掛ける前の身だしなみチェックに役立ちます。

清潔感のあるシルバーのフレームはどんなインテリアとも相性がよく、玄関をさわやかな雰囲気になります。

ピクチャーパーフェクト付きで、すぐ飾ることができます。

使用している E-52004 は、上品な光沢と、高さのある個性的なフォルムが特徴的なフレームです。清潔感があり、ミラーにはピッタリなデザインです。

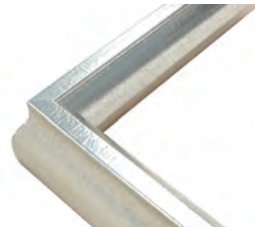

お求めは

LARSON・JUHL

ラーソン・ジュール・ニッポン株式会社
<http://www.larson-juhl.co.jp/>

顧客サービスセンター
〒242-0024 神奈川県大和市福田6-8-2
TEL: 046-215-2061 / 受注専用フリーFAX: 0120-374-206